

Media Sharing Cable

QUICK START GUIDE

GUIDE DE DEMARRAGE RAPIDE

KURZANLEITUNG

SNELSTARTGIDS

GUIDA RAPIDA

GUÍA RÁPIDA

GYORSKALAUZ

PRÍRUČKA ZAČÍNÁME

SZYBKI START

КРАТКОЕ РУКОВОДСТВО ПОЛЬЗОВАТЕЛЯ

MANUAL DE INÍCIO RÁPIDO

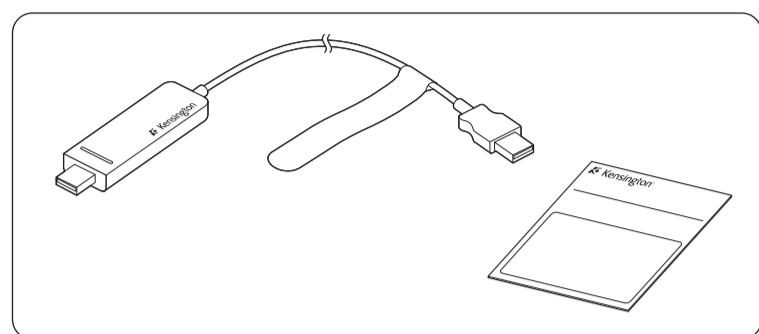

3 PC (K33904/33906)

Mac® (33906)

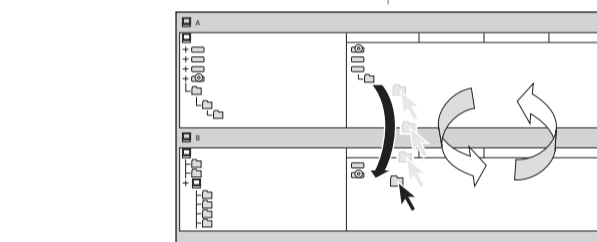
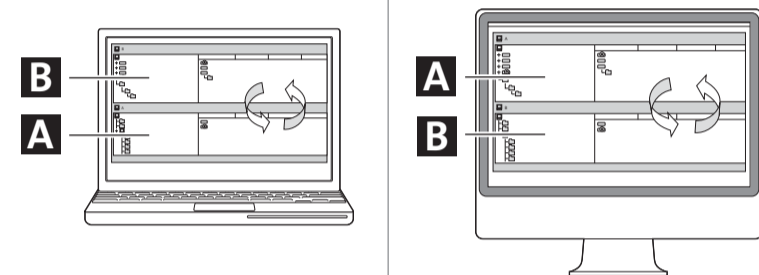

1

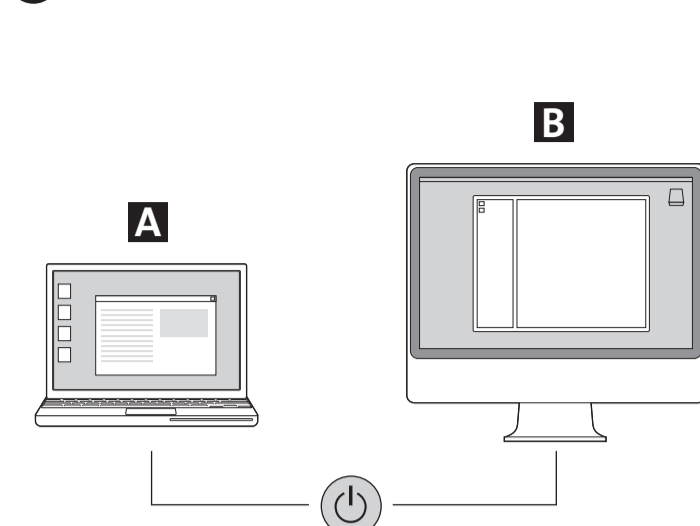

4

NOTE: By default, the Media Sharing Cable application works in "read-only" mode. This enables you to transfer items from one computer to another but prevents you from deleting or modifying the original source content. Select the Help menu to turn off "read-only" mode and for detailed instructions on using your Media Sharing Cable.

REMARQUE : Par défaut, l'application du câble de partage multimédia fonctionne en mode "lecture seule". Ceci vous permet de transférer des éléments d'un ordinateur à l'autre mais vous empêche de supprimer ou de modifier le contenu source d'origine. Sélectionnez le menu Aide pour désactiver le mode "lecture seule" et pour obtenir des instructions détaillées sur l'utilisation de votre câble de partage multimédia.

HINWEIS: Standardmäßig ist für das Media Sharing Kabel der schreibgeschützte Modus aktiviert. So können Sie Elemente von einem Computer auf einen anderen übertragen, können jedoch nicht versehentlich den Originalinhalt löschen oder bearbeiten. Im Hilfenümen finden Sie Informationen zum Abschalten des schreibgeschützten Modus und zur Verwendung Ihres Media Sharing Kabel.

OPMERKING: Standaard werkt de toepassing bij de kabel voor het delen van media alleen in "read-only"-modus (alleen-lezen). Hierdoor kunt u wel items van de ene computer overzetten naar de andere, maar niet het oorspronkelijke bronmateriaal verwijderen of wijzigen. Selecteer het menu Help om de "alleen-lezen"-modus uit te zetten; hierin vindt u ook gedetailleerde instructies voor het gebruik van uw kabel voor het delen van media.

NOTA: per impostazione predefinita, l'applicazione relativa al cavo per la condivisione multimediale viene eseguita in modalità di sola lettura. In questo modo è possibile effettuare il trasferimento di elementi da un computer all'altro senza eliminare o modificare il contenuto originale. Selezionare il menu della Guida per disattivare la modalità di sola lettura e per ottenere istruzioni dettagliate sull'utilizzo del cavo per la condivisione multimediale.

MODIFICATIONS: Any changes or modifications not expressly approved by Kensington could void the user's authority to operate the equipment.

SHIELDED CABLES: In order to meet FCC requirements, all connections to equipment using a Kensington input device should be made using only the shielded cable provided.

DECLARATION OF CONFORMITY COMPLIANCE STATEMENT FOR THE KENSINGTON MEDIA SHARING CABLE
This product complies with Part 15 of the FCC Rules. Operation is subject to the following two conditions: (1) this device may not cause harmful interference, and (2) this device must accept any interference received, including interference that may cause undesired operation. As defined in Section 2909 of the FCC Rules, the responsible party for this device is Kensington Computer Products Group, 333 Twin Dolphin Drive, Redwood Shores, CA 94065, USA, 800-535-4242.

INDUSTRY CANADA CONFORMITY STATEMENT
This Class [B] digital apparatus complies with Canadian ICES-003.

CE DECLARATION OF CONFORMANCE (DOC)
Kensington declares that this product is in compliance with the essential requirements and other relevant provisions of applicable EC directives.

For Europe, a copy of the Declaration of Conformity for this product may be obtained by clicking on the 'Compliance Documentation' link at www.support.kensington.com.

INFORMATION FOR EU MEMBER STATES ONLY
The use of the symbol indicates that this product may not be treated as household waste. By ensuring this product is disposed of correctly, you will help prevent potential negative consequences for the environment and human health, which could otherwise be caused by inappropriate waste handling of this product. For more detailed information about recycling of this product, please contact your local city office, your household waste disposal service, or the shop where you purchased the product.

Kensington and ACCO are registered trademarks of ACCO Brands. The Kensington Promise is a service mark of ACCO Brands. Windows is a registered trademark of Microsoft Corporation. Macintosh is a trademark of Apple Computer, Inc. registered in the U.S. and other countries. All other registered and unregistered trademarks are the property of their respective owners.

© 2008 Kensington Computer Products Group, a division of ACCO Brands. Any unauthorized copying, duplicating, or other reproduction of the contents hereof is prohibited without written consent from Kensington Computer Products Group.

All rights reserved. 4/08

Technical Support / Assistance technique / Technischer Support / Technische ondersteuning / Supporto tecnico / Asistencia técnica / Műszaki támogatás / Technická podpora / Pomoc techniczna / Техническая поддержка / Assistència tècnica

België / Belgique

02 275 0684

Canada

1 800 268 3447

Denmark

35 25 87 62

Deutschland

0211 6579 1159

España

91 662 38 33

Finland

09 2290 6004

France

01 70 20 00 41

Hungary

20 9430 612

Ireland

01 601 1163

Italia

02 4827 1154

México

55 15 00 57 00

Nederland

053 482 9868

Norway

22 70 82 01

Österreich

01 790 855 701

Portugal

800 831 438

Schweiz / Suisse

01 730 3830

Sweden

08 5792 9009

United Kingdom

0207 949 0119

United States

1 800 535 4242

English

Technical Support

Technical support is available to all registered users of Kensington products. Technical Support contact information can be found on the back page of this manual.

Web Support

You may find the answer to your problem in the Frequently Asked Questions (FAQ) section of the Support area on the Kensington website: www.kensington.com.

Telephone Support

There is no charge for technical support except long-distance charges where applicable. Please visit www.kensington.com for telephone support hours. In Europe, technical support is available by telephone Monday to Friday 09:00 to 21:00 (Central European time).

Please note the following when calling support:

- Call from a phone where you have access to your media sharing cable.
- Be prepared to provide the following information:
 - Name, address, and telephone number
 - Name of the Kensington product
 - Make and model of your computer
 - System software and version
 - Symptoms of the problem and what led to them

2-YEAR LIMITED WARRANTY

KENSINGTON COMPUTER PRODUCTS GROUP ("KENSINGTON") warrants only to the original purchaser of this product from a Kensington-authorized reseller or distributor that this product will be free from defects in material and workmanship under normal use and service for two years after date of purchase. KENSINGTON, at its option, shall repair or replace the defective unit covered by this warranty. Please retain the dated sales receipt as evidence of the original purchaser's date of purchase. You will need it for any warranty service. In order to keep this limited warranty in effect, the product must have been handled and used as prescribed in the instructions accompanying this warranty. This limited warranty does not cover any damage due to accident, misuse, abuse or negligence. This limited warranty is valid only if the product is used with the equipment specified on the product box. Please check product box for details or call KENSINGTON technical support. This limited warranty is non-transferable and does not apply to any purchaser who bought the product from a reseller or distributor not authorized by Kensington, including but not limited to purchases from internet auction sites. This warranty does not affect any other legal rights you may have by operation of law. Contact KENSINGTON at www.support.kensington.com or at one of the technical support numbers listed below for warranty service procedures.

DISCLAIMER OF WARRANTY

EXCEPT FOR THE LIMITED WARRANTY PROVIDED HEREIN, TO THE EXTENT PERMITTED BY LAW, KENSINGTON DISCLAIMS ALL WARRANTIES, EXPRESS OR IMPLIED, INCLUDING ALL WARRANTIES OF MERCHANTABILITY AND/OR FITNESS FOR A PARTICULAR PURPOSE. TO THE EXTENT THAT ANY IMPLIED WARRANTIES MAY NOTHELESS EXIST BY OPERATION OF LAW, ANY SUCH WARRANTIES ARE LIMITED TO THE DURATION OF THIS WARRANTY. SOME STATES/PROVINCES DO NOT ALLOW LIMITATIONS ON HOW LONG AN IMPLIED WARRANTY LASTS, SO THE ABOVE LIMITATIONS MAY NOT APPLY TO YOU.

LIMITATION OF LIABILITY

REPAIR OR REPLACEMENT OF THIS PRODUCT, AS PROVIDED HEREIN, IS YOUR EXCLUSIVE REMEDY. KENSINGTON SHALL NOT BE LIABLE FOR ANY SPECIAL, INCIDENTAL, OR CONSEQUENTIAL DAMAGES, INCLUDING, BUT NOT LIMITED TO, LOST REVENUES, LOST PROFITS, LOSS OF USE OF SOFTWARE, LOSS OR RECOVERY OF DATA, RENTAL OF REPLACEMENT EQUIPMENT, DOWNTIME, DAMAGE TO PROPERTY, AND THIRD-PARTY CLAIMS, ARISING OUT OF ANY THEORY OF RECOVERY, INCLUDING WARRANTY, CONTRACT, STATUTORY, OR TORT. NOTWITHSTANDING THE TERM OF ANY LIMITED WARRANTY IMPLIED BY LAW, OR IN THE EVENT THAT ANY LIMITED WARRANTY FAILS OF ITS ESSENTIAL PURPOSE, IN NO EVENT WILL KENSINGTON'S ENTIRE LIABILITY EXCEED THE PURCHASE PRICE OF THIS PRODUCT. SOME STATES/PROVINCES DO NOT ALLOW THE EXCLUSION OR LIMITATION OF INCIDENTAL OR CONSEQUENTIAL DAMAGES, SO THE ABOVE LIMITATION OR EXCLUSION MAY NOT APPLY TO YOU. THIS WARRANTY GIVES YOU SPECIFIC LEGAL RIGHTS AND YOU MAY ALSO HAVE OTHER RIGHTS THAT VARY FROM STATE TO STATE AND PROVINCE TO PROVINCE.

FEDERAL COMMUNICATIONS COMMISSION INTERFERENCE STATEMENT

Note: This equipment has been tested and found to comply with the limits for a Class B digital device, pursuant to Part 15 of the FCC Rules. These limits are designed to provide reasonable protection against harmful interference in a residential installation. This equipment generates, uses, this Class [B] digital apparatus complies with Canadian ICES-003, and can radiate radio frequency energy and, if not installed and used in accordance with the instructions, may cause harmful interference to radio communications. However, there is no guarantee that interference will not occur in a particular installation. If this equipment does cause harmful interference to radio or television reception, which can be determined by turning the equipment off and on, the user is encouraged to try to correct the interference by one or more of the following measures:

- Reorient or relocate the receiving antenna
- Increase the separation between the equipment and receiver
- Connect the equipment into an outlet on a circuit different from that to which the receiver is connected
- Consult the dealer or an experienced radio/TV technician for help

2

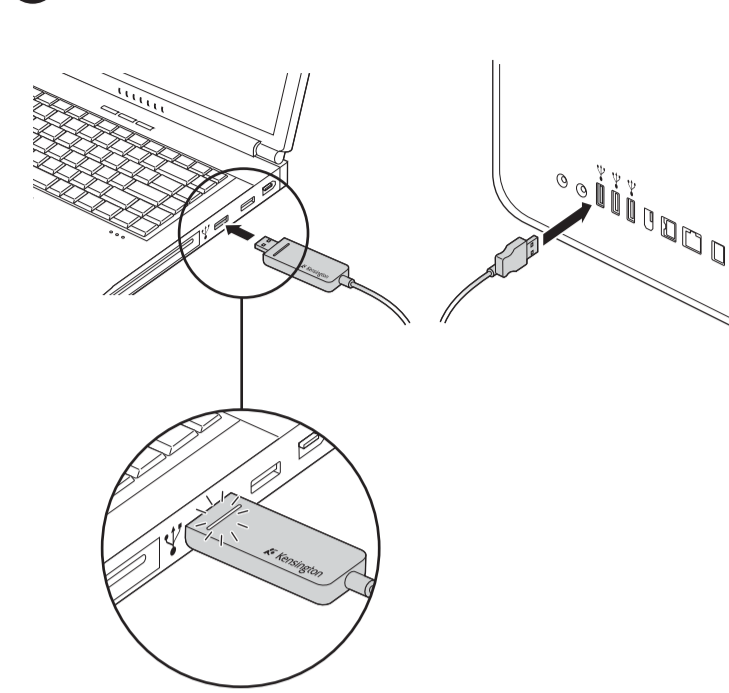

NOTA: Según la configuración predeterminada, la aplicación del cable para compartir medios funciona en modo de "sólo lectura". Ello le permite transferir elementos de un ordenador a otro, pero evita que borre o modifique el contenido del original. Seleccione el menú Ayuda para desactivar el modo de "sólo lectura" y para obtener instrucciones detalladas sobre la utilización del cable para compartir medios.

MEGJEGYZÉS: Alapértelmezésben az adatátviteli kábel „írásvédett” üzemmódban működik. Ez lehetővé teszi tételek átvitelét az egyik számítógépből a másikba, de megakadályozza az eredeti forrás tartalmának törölését vagy módosítását. Válassza a Súgó menüt az „írásvédett” üzemmód kikapcsolásához és az adatátviteli kábel használatára vonatkozó részletes utasításokért.

POZNÁMKA: Ve výchozím nastavení aplikace kabelu pro sdílení médií pracuje pouze v režimu „jen pro čtení“. Tim je umožněn přenos položek mezi počítači, ale je zabráněno jejich smazání nebo změně původního obsahu. Vyberte nabídku Help (Nápověda), kde je možné vypnout režim „pouze pro čtení“ a kde získáte podrobné informace o používání kabelu pro sdílení médií.

UWAGA: Domyślnie aplikacja kabla funkcji Media Sharing pracuje w trybie „tylko do odczytu”. Umożliwia to transfer danych między komputerami, jednocześnie zabezpieczając przed wykasowaniem lub modyfikacją treści pochodzących z oryginalnego źródła. Wybrać menu pomocy w celu wyłączenia trybu „tylko do odczytu” i w celu uzyskania szczegółów dotyczących kabla funkcji Media Sharing.

ПРИМЕЧАНИЕ: По умолчанию приложение для кабеля передачи данных работает в режиме чтения. Это позволяет перемещать файлы с одного компьютера на другой и препятствует изменению или удалению исходных данных. Откройте меню «Справка», чтобы отключить режим чтения, а также получить подробные сведения по использованию кабеля передачи данных.

NOTA: Por predefinição, a aplicação do cabo de partilha de média funciona apenas no modo de leitura. O que lhe permite transferir itens de um computador para outro, mas que o impede de apagar ou modificar o conteúdo original. Seleccione o menu da ajuda para desligar o modo de leitura e para obter instruções detalhadas sobre como utilizar a aplicação do cabo de partilha de média.

Deutsch

Technischer Support

Alle registrierten Benutzer von Kensington-Produkten erhalten technische Unterstützung. Mit Ausnahme von Gesprächsgebühren bzw. eventuellen Ferngesprächsgebühren entstehen keine Kosten für die technische Unterstützung. Die Kontaktinformationen zur technischen Unterstützung sind der Rückseite dieser Bedienungsanleitung zu entnehmen.

Unterstützung über das Internet

Viele Probleme lassen sich bereits mithilfe der „Häufig gestellten Fragen“ (Frequently Asked Questions, (FAQ)) im Supportbereich der Kensington-Website lösen: www.support.kensington.com.

Telefonischer Support

Mit Ausnahme von eventuellen Ferngesprächsgebühren entstehen keine Kosten für die technische Unterstützung. Die Geschäftszeiten der telefonischen Unterstützung entnehmen Sie bitte unserer Website www.kensington.com. In Europa sind wir telefonisch für Sie da: von Montag bis Freitag zwischen 9:00 und 21:00 Uhr.

Beachten Sie hinsichtlich der telefonischen Kontaktaufnahme mit der technischen Unterstützung Folgendes:

- Verwenden Sie ein Telefon, von dem aus Sie Zugriff auf Ihr Media Sharing Cable haben.
- Bereiten Sie folgende Informationen vor:
 - Name, Anschrift, Telefonnummer
 - Bezeichnung des Kensington-Produkts
 - Hersteller und Modell des Computers
 - Systemsoftware und Version
 - Symptome des Problems und Ursachen

2-JAHRE BESCHRÄNKTE GARANTIE

KENSINGTON COMPUTER PRODUCTS GROUP („KENSINGTON“) garantiert nur dem ursprünglichen Käufer dieses Produkts, das bei einem von Kensington autorisierten Wiederverkäufer oder Distributor erworben wurde, für die Dauer von 2 Jahren ab dem Kaufdatum unter normalen Einsatz- und Wartungsbedingungen ein mangelfreies Produkt. Bitte bewahren Sie die Rechnung als Beleg für das Kaufdatum des ursprünglichen Käufers auf, um im Falle eventueller Ansprüche die erforderliche Dokumentation zu gewährleisten. Die beschränkte Garantie wird nur gewährt, wenn das Produkt gemäß den dieser Garantie beigefügten Bedienungshinweisen verwendet wird. Diese beschränkte Garantie deckt keine Schäden ab, die auf Unfälle, Missbrauch, Anwendungsfehler oder Fahrlässigkeit zurückzuführen sind. Diese beschränkte Garantie ist nur gültig, wenn das Produkt mit den auf der Verpackung des Produkts angegebenen Geräten verwendet wird. Diese detaillierte Informationen finden Sie auf der Verpackung des Produkts. Sie können sich auch mit der technischen Unterstützung von KENSINGTON in Verbindung setzen. Diese beschränkte Garantie ist nicht übertragbar und gilt nicht für Käufer, die das Produkt von einem Wiederverkäufer oder Distributor, der nicht von Kensington autorisiert ist, erworben hat. Die trifft auch auf Internetauktionen zu, ist aber nicht darauf beschränkt. Diese Garantie bietet eine eingeschränkte Rechte. Sie eventual gemäß den gesetzlichen Bestimmungen. Kontaktieren Sie sich unter www.support.kensington.com an KENSINGTON oder rufen Sie eine der unten aufgeführten Telefonnummern des technischen Supports an, um Informationen zum Garantie-Service-Verfahren zu erhalten.

HAFTUNGSAUSSCHLUSS

ABGEGEHEN VON DEN HIER BESCHRIEBENEN BESCHRÄNKTEN GARANTIELEISTUNGEN ÜBERNIMMT KENSINGTON IM RAHMEN DER GELTENDE GSETZLICHEN BESTIMMUNGEN KEINERLEI WEITERE EXPLIZITE ODER IMPLIZITE HAFTUNG. DIES ERSTRECKT SICH AUCH AUF JEDGLICHE HAFTUNG BEZÜGLICH DER HANDELBARKEIT UND/ODER DER EIGNUNG FÜR BESTIMMTE ZWECKE. IM RAHMEN JEDGLICHER IMPLIZITER HAFTUNG, DIE DESSEN UNGEGÄHRT AUS GSETZLICHEN VORSCHRIFTEN BESTIHT, BESCHRÄNKEN SICH DIESE GARANTIELEISTUNGEN AUF DIE DAUER DIESER GARANTIE. BESTIMMTE BUNDESSTAATEN/PROVINZEN LASSEN DIE BESCHRÄNKUNG HINSDICHTLICH DES GEWÄHRLEISTUNGSZEITRAUMS NICHT ZU, SO DASS DIE OBEN GENANNTE BESCHRÄNKUNGSKLAUSEN FÜR SIE MÖGLICHERWEISE NICHT RELEVANT SIND.

HAFTUNGSBESCHRÄNKUNG

HIER RECHTE BESCHRÄNKEN SICH AUF DIE REPARATUR ODER DEN ERSAZ DIESES PRODUKTS IM LIEFERZUSTAND. KENSINGTON ÜBERNIMMT KEINE HAFTUNG FÜR JEDGLICHE SPEZIELLE, BELÄUFIGE ENTSTANDENE ODER FOLGESCHÄDEN, INKLUSIVE, ABER NICHT BESCHRÄNKT AUF, ERTRAGENBUSSSEN, GEWINNBUSSSEN, EINSCHRÄNKUNGEN BEI DER VERWENDUNG DER SOFTWARE, VERLUST ODER WIEDERHERSTELLUNG VON DATEN, KOSTEN FÜR ERSAZTEILNACHRICHTEN, AUSFALLZEITEN, SACHSCHÄDEN UND FORDERUNGEN DRITTER, INFOLGE VON U. A. AUS DER GARANTIE ERWACHSENDE, VERTRÄGLICHEN, GSETZLICHEN ODER SCHADENERSATZRECHTLICHEN WIEDERHERSTELLUNGSANSPRÜCHEN. UNGEGÄHRT ANDERER BESCHRÄNKTER ODER PER GSETZ IMPLIZITER GARANTIEBESTIMMUNGEN ODER FÜR DEN FALL, DASS DIE BESCHRÄNKTE GEWÄHRLEISTUNG NICHT GILT, BESCHRÄNKT SICH DER HAFTUNGSLIMFANG VON KENSINGTON AUF DEN KAUFPREIS DES PRODUKTS. IN EINIGEN BUNDESSTAATEN/PROVINZEN IST DER AUSSCHLUSS ODER DIE BESCHRÄNKUNG VON BELÄUFIGE ENTSTANDENEN SCHÄDEN ODER FOLGESCHÄDEN NICHT ZULÄSSIG. IN DIESEM FALL GELTEN DIE DAVON BETROFFENEN EINSCHRÄNKUNGEN ODER AUSSCHLÜSSE NICHT. DIESE BESCHRÄNKTE GARANTIE GEWÄHRT IHNEN BESTIMMTE RECHTE; WEITERE ZUSÄTZLICHE RECHTE KOMMEN ZWISCHEN BUNDESSTAATEN UND PROVINZEN ABWEICHEN.

KONFORMITÄTSEKLERÄRUNG FÜR DAS MEDIA SHARING CABLE VON KENSINGTON

Dieses Produkt erfüllt die Auflagen gemäß Part 15 der FCC-Vorschriften. Der Betrieb erfolgt unter Einhaltung der folgenden zwei Bedingungen: (1) Das Gerät darf keine ungunstigen Interferenzen verursachen und (2) das Gerät muss alle eingehenden Interferenzen tolerieren; dies gilt auch für Interferenzen, die Betriebsstörungen verursachen. Gemäß Abschnitt 2909 der FCC-Vorschriften ist die Kensington Computer Products Group, 333 Twin Dolphin Drive, Redwood Shores, CA 94065, USA, 800-535-4242, für das Gerät verantwortlich.

INDUSTRY CANADA-KONFORMITÄT

Dieses digitale Gerät der Klasse [B] erfüllt die Auflagen des kanadischen ICES-003.

CE-KONFORMITÄTSEKLERÄRUNG

Kensington erklärt, dass dieses Produkt die wesentlichen Anforderungen und andere zutreffende Bestimmungen der geltenden CE-Vorschriften erfüllt. Für Europa finden Sie evtl. eine Kopie der Konformitätserklärung für dieses Produkt, indem Sie unter www.support.kensington.com auf den Link 'Compliance Documentation' klicken.

INFORMATIONEN FÜR EU-MITGLIEDSTAATEN

Die Verwendung des Symbols gibt an, dass dieses Produkt nicht als Hausmüll behandelt werden darf. Durch das Sicherstellen der korrekten Beseitigung dieses Produkts tragen Sie dazu bei, mögliche negative Auswirkungen auf die Umwelt und die Gesundheit von Menschen zu vermeiden, die andernfalls bei ungeeigneter Beseitigung dieses Produkts hervorgerufen werden können. Detaillierte Informationen zur Wiederverwertung dieses Produkts erhalten Sie bei den örtlichen Behörden, bei dem für Ihren Wohnsitz zuständigen Wertstoffverwerter bzw. dem Geschäft, in dem Sie dieses Produkt erworben haben.

Kensington und ACCO sind registrierte Handelsmarken von ACCO Brands. „The Kensington Promise“ ist eine Dienstleistungsmarke der ACCO Brands Corp. Windows ist eine eingetragene Marke der Microsoft Corporation. Macintosh ist eine Marke von Apple Computer, Inc. in den USA und anderen Ländern. Alle anderen registrierten und nicht registrierten Handelsmarken sind Eigentum der jeweiligen Unternehmen.

©2008 Kensington Computer Products Group, ein Bereich von ACCO Brands. Die unerlaubte Vervielfältigung, Duplizierung oder eine andere Form der Reproduktion von Inhalten hieraus ist ohne schriftliche Genehmigung durch die Kensington Technology Group untersagt.

Alle Rechte vorbehalten. 4/08

33906 Media Sharing Cable QSG

COLOR: K
FLAT SIZE: 333 mm X 440 mm
FOLDED SIZE: 110 mm X 110 mm

